



**Life is
better
outside***

VOLET INTÉGRÉ



Fabrication Française

Avant propos

Nous vous félicitons pour l'acquisition de votre volet de piscine.

Celui ci a été conçu pour vous apporter toute satisfaction aussi bien lors de son montage que durant son utilisation.

Afin de garantir votre satisfaction, nous vous recommandons de lire attentivement et de respecter les instructions de montage présent dans cette notice :

- Ces schémas sont établis à titre d'exemple et ne se substituent en aucun cas aux documents officiels normes, recommandations professionnelles, DTU, règles de l'art.
- Il est de la responsabilité de l'installateur de respecter ces normes et nous ne serions être tenus responsables d'une mauvaise mise en oeuvre ou d'une mauvaise utilisation technique de nos produits,
- Toutes adaptations même partielles de produit de substitution d'une autre origine que votre fournisseur, dégagent celui ci de toute responsabilité civile, pénale, financière et juridique.

- Évitez d'assembler votre volet par jours de pluie ou de grands vents.
- Ne pas monter le volet sous une ligne électrique.
- Il convient également de veiller à éloigner les enfants lors du montage afin d'éviter les risques de blessure dus aux outils tranchants.
- Même si vous n'envisagez pas un montage de votre volet dès son acquisition, prenez le temps de déballer les colis qui le composent afin de contrôler, à l'aide de la nomenclature présente dans la notice, la présence de l'ensemble des pièces ou de pièces endommagées. En cas d'anomalie vous pouvez prendre contact avec votre fournisseur qui vous garantira une prise en charge rapide de votre demande.

- La couverture est transportée aux risques et périls du destinataire. A réception de la marchandise, si le destinataire constate des dommages occasionnés lors du transport, celui ci doit immédiatement faire des réserves sur le bordereau de livraison du transporteur, ainsi que le confirmer sous 48 h par lettre recommandée.

Bien conserver les documents (notice et facture) après le montage de votre volet, ces derniers vous seront indispensables pour toutes demandes ultérieures auprès de nos services.









Listes des accessoires et descriptif

Votre colis peut varier d'un poids de 100 à 300kg en fonction de la grandeur de votre volet, nous vous conseillons de le déplacer et de l'installer à 2 personnes au minimum.

Il est constitué de : votre volet réalisé en fonction des plans de votre piscine, de cette notice de montage et des accessoires pour la fixation.

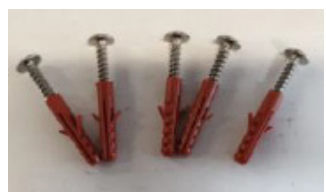

Le volet intégré est destiné aux piscines de 5x10 max. en structure béton uniquement et avec revêtement PVC armé, carrelage, béton.

Axe-bague	1 mât aluminium anodisé	Clé
		
Platine inox côté moteur	Platine inox côté palier	Coffret alimentation
		
Sabots de poutre	Visserie fixation platine	Visserie fixation clips sécurités
		
Joint souple	Scellement chimique	Gel étanchéité
		

Listes des accessoires et descriptif

Boîte de raccordement



Si options :

Caillebotis PVC ou Bois	Mur	Guide pour mur
		

Le TABLIER est composé de lames étanches (en PVC ou en polycarbonate) articulées qui flottent à la surface de l'eau.

Aucune nécessité de rail de guidage.

La dimension du tablier est obligatoirement inférieure à la largeur du bassin, afin de laisser un jeu suffisant aux lames. Si jamais votre bassin n'est pas parfaitement d'équerre, ce sera la plus petite largeur qui devra être prise en compte. Lors du montage, le tablier doit être mis en place sur l'eau de façon à ce que les lames conservent un jeu égal dans la longueur du bassin permettant ainsi leur mouvement.

Si vous constatez que vous n'avez pas la nécessité de l'ensemble des lames livrées, conservez celles ci précieusement au cas où vous seriez amené à en changer une.

Conseil d'installation

1. Montage des platines

1. 1 Si caillebotis repose sur mur de séparation

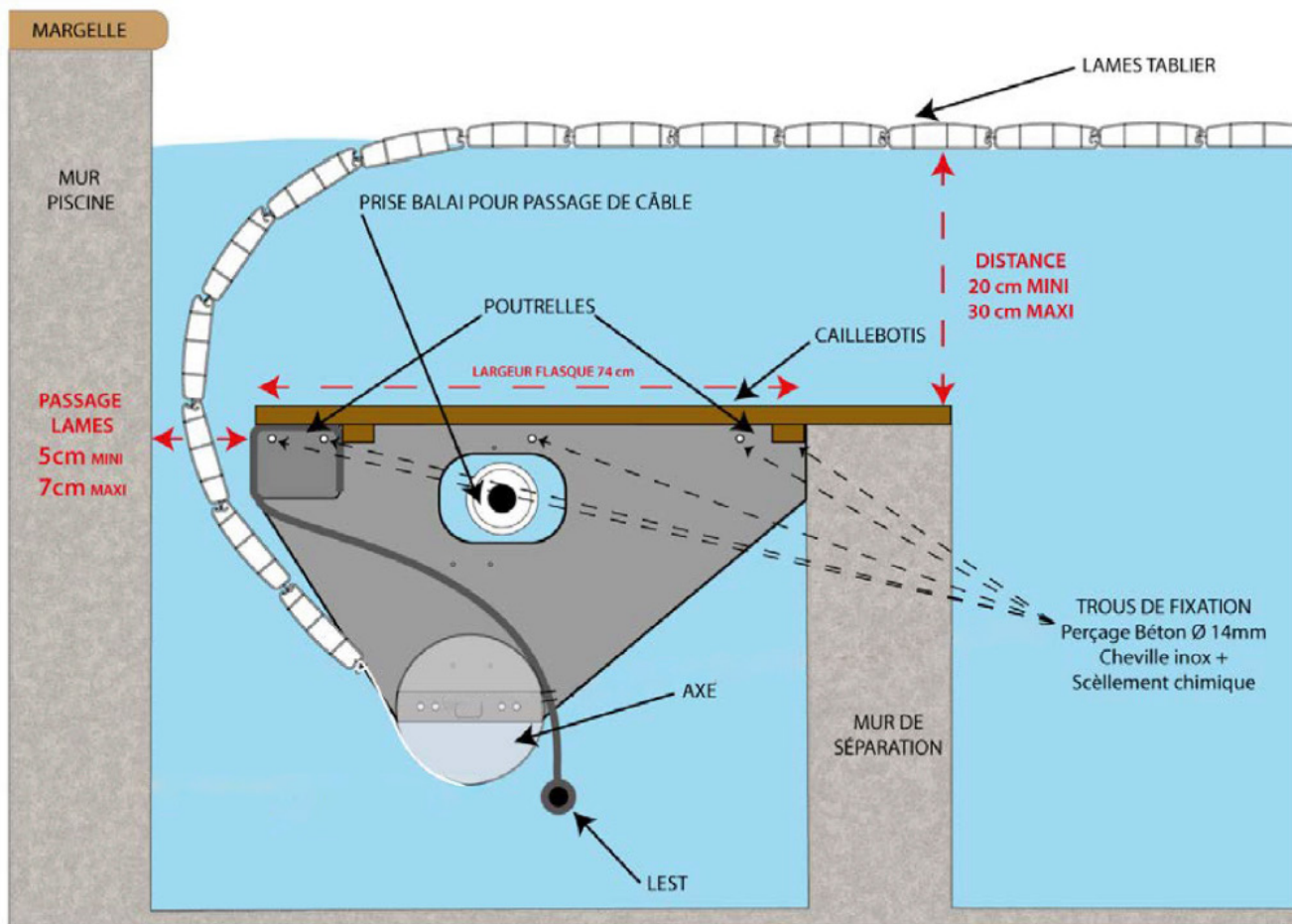

Etape 1 : Positionner la platine bien horizontalement (utiliser un niveau)

Etape 2 : Tracer les 5 trous

Etape 3 : Percer Ø 14 puis nettoyer les trous

Etape 4 : Mettre le scellement chimique dans les trous puis mettre les chevilles inox rapidement

Etape 5 : Attendre le séchage de scellement avant serrage

Etape 6 : Faire un cordon de joint autour de chaque trou avant de fixer les platines

Conseil d'installation

1.2 Si caillebotis repose sur mur 2 ème poutre

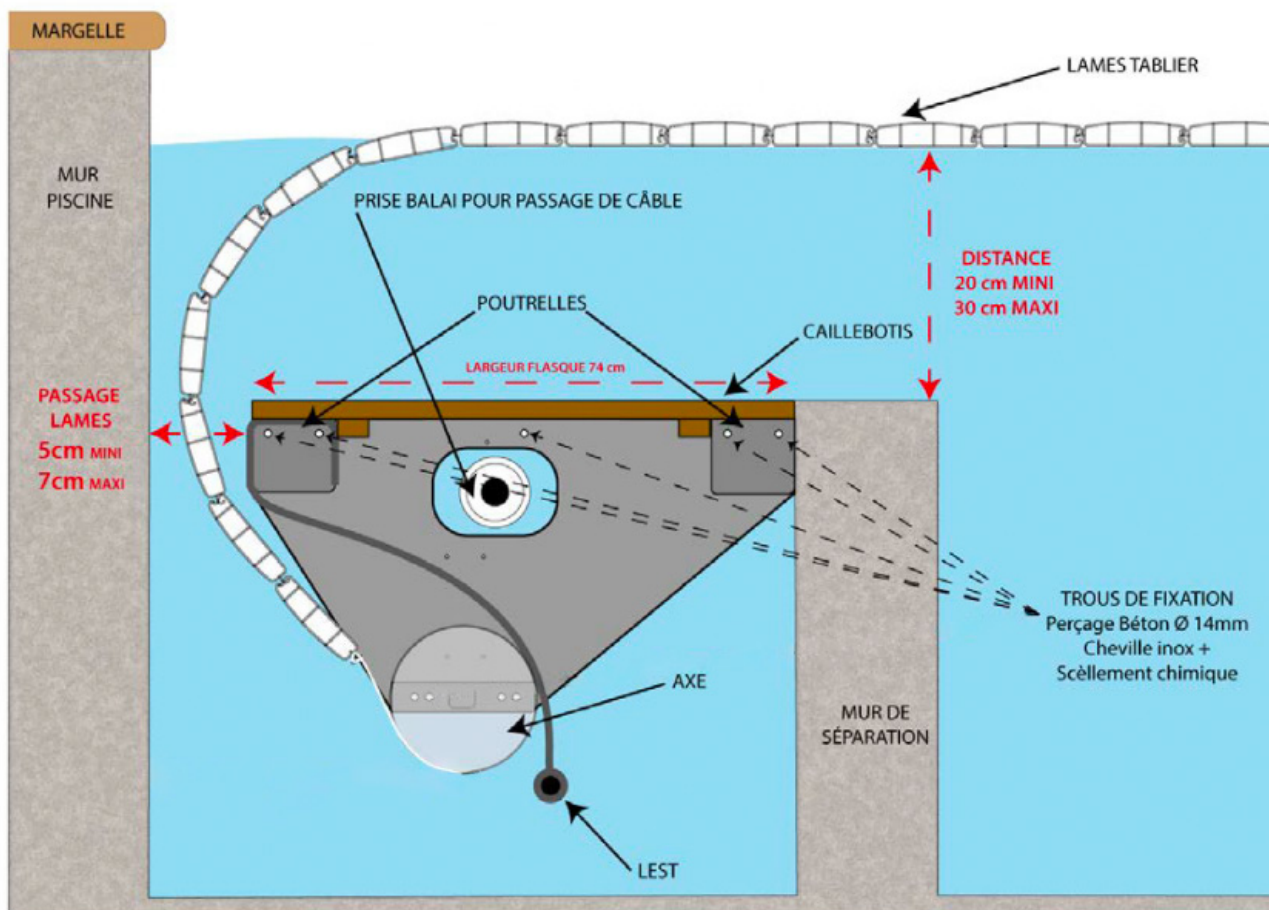

Etape 1 : Positionner la platine bien horizontalement (utiliser un niveau)

Etape 2 : Tracer les 7 trous

Etape 3 : Percer \varnothing 14 puis nettoyer les trous

Etape 4 : Mettre le scellement chimique dans les trous puis mettre les chevilles inox rapidement

Etape 5 : Attendre le séchage de scellement avant serrage

Etape 6 : Faire un cordon de joint autour de chaque trou avant de fixer les platines

VOLET DE PISCINE INTÉGRÉ

dimension tablier sur axe de 140mm	
longueur de bassin en m	circonférence en cm
1	23
2	30
3	32
4	37
5	40
6	43
7	46
8	48
9	51
10	53
11	55
12	59
13	61
14	63
15	65
16	66
17	68

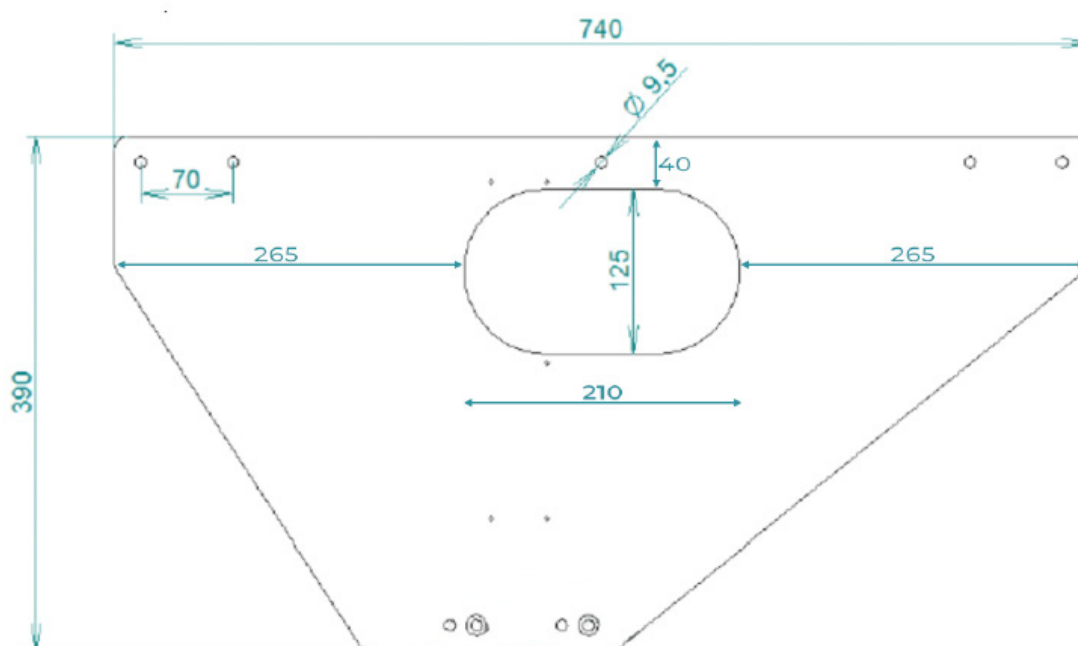

Conseil d'installation

2. Montage Axe (Bassin sans eau)

- Après avoir fixé les platines, montez l'axe sur les 2 platines a l'intérieur du bassin.



Fixation Axe côté palier

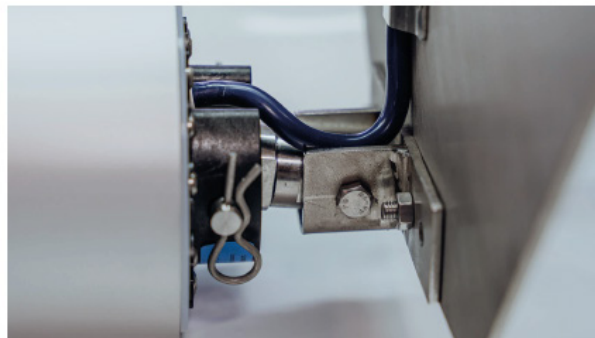

Fixation Axe côté moteur

- Bloquez les 2 vis de la bague Inox afin que les 2 platines plaquent bien contre les parois de la piscine.

3. Mise en place du tablier

- Le tablier doit être mis en place sur l'eau de façon à ce que les lames conservent un jeu dans la longueur du bassin permettant ainsi leur mouvement. Si vous constatez qu'il ne faut pas l'ensemble des lames livrées, conservez celles ci précieusement au cas où vous seriez amené à en changer une.

- Pour un bon fonctionnement, un jeu de quelques centimètres dans la largeur du bassin est également nécessaire pour compenser la dilatation des lames en plein ensoleillement et éviter un frottement important entre bouchons et liner. Conformément à la norme, il est autorisé 7 cm maximum de jeu latéral).

- Les lames ne s'assemblent pas par enfilage mais par encliquetage du double crochet.

Un « clac » indique l'emboîtement de la lame.

- Toute découpe de bouchon supprime sa garantie d'étanchéité et de rigidité de la lame du tablier.

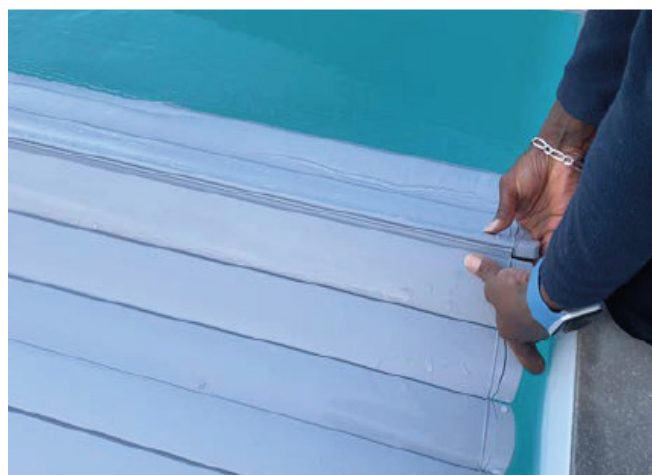

Conseil d'installation

• Avant la pose de vos lames, vous devez toujours les protéger du soleil et de la température, ainsi qu'éviter de les frotter sur le sol lors du déchargement du produit.

• Assemblage des lames :

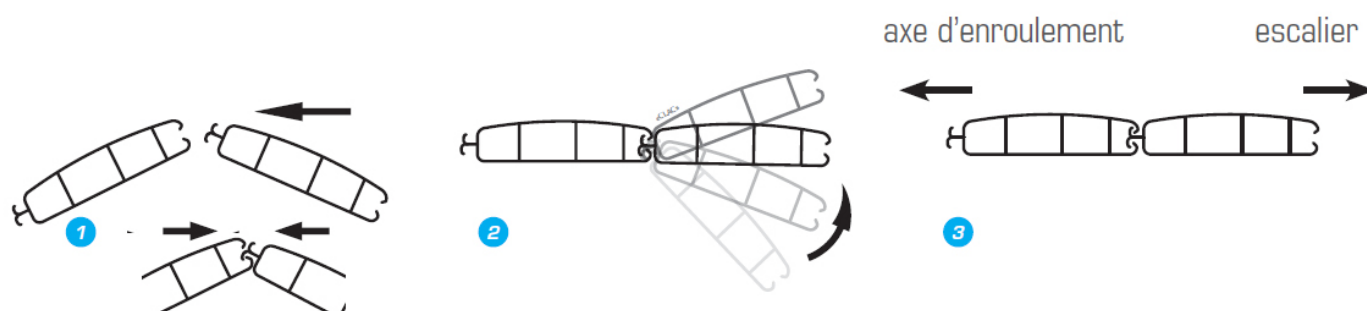

- Pour emboîter une lame dans une autre, engagez en premier le crochet inférieur de la partie mâle de la lame de droite (fig 1 dans la gorge de la lame de gauche. Reproduire ce mouvement jusqu'à encliquetage complet de la lame (fig 2).

- Fixez le premier lé de lames équipé des sangles d'enroulement. Répartir de manière égale le jeu latéral du tablier.

- Pour décliqeter une lame, procédez de la façon inverse, en appuyant sur la partie inférieure de la gorge femelle (lame gauche) pour dégager le crochet supérieur de la partie mâle (lame de droite).

• Assemblage des sangles : (elles sont montées en usine)

- Fixer les sangles du tablier sur l'axe à l'aide des vis. Après avoir fixé les premières lames poser l'ensemble sur le caillebotis puis remplir la piscine et finir de monter le tablier.

Conseil d'installation

4. Branchement électrique

L'alimentation du moteur s'effectue par un coffret électrique installé dans le local technique. Suivre le schéma électrique ci-dessous en respectant le code couleur des fils.

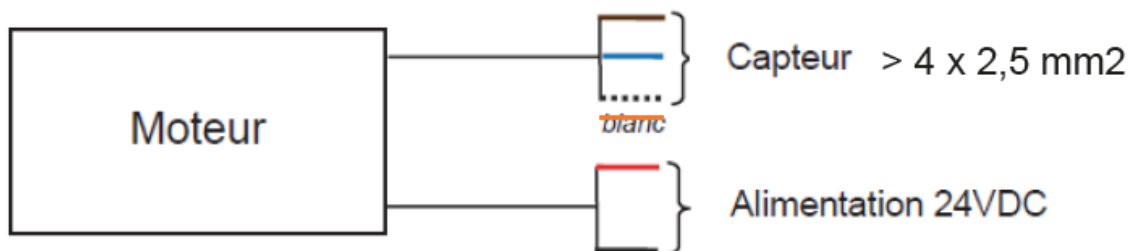

Coveo 300+/600Nm : (20A max)

Distance moteur coffret	2m<L<=10 m	10m<L<= 20 m	20m<L<= 30 m	30m<L<= 50 m
Section conseillée	4 mm ²	6 mm ²	10 mm ²	16 mm ²

Résistance linéique du cuivre classe 5 à 20°C : environ 19 ohm.mm²/km

Ces sections sont indiquées dans le cas de la consommation maximale du produit. Elles pourront être minimisées si la consommation est plus faible (consulter SIREM)

5. Montage du mur

- Positionnez les 2 lisses verticales sur le support prévu à cet effet.
- Ajustez les planches à la bonne côte pour qu'elles coulissent entre les 2 lisses.
- Vissez la 1^{ère} planche sur les lisses à 100 mm maxi du fond du bassin, puis emboîtez les autres planches les une dans les autres jusqu'à atteindre la côte maxi de 150 mm (si nécessaire, recoupez une planche dans le sens de la longueur).
- Enfin, positionnez la lisse horizontale et la visser sur la dernière planche.

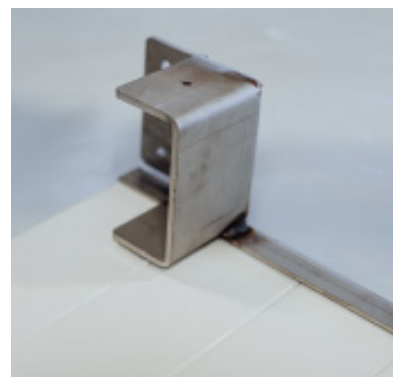
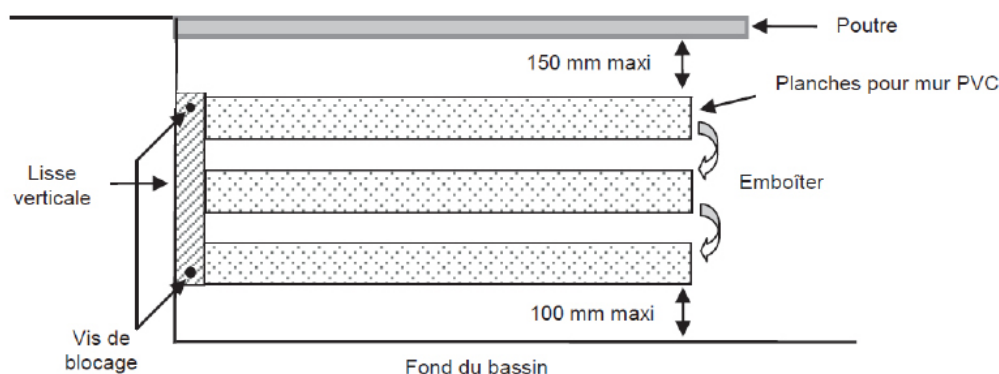

Conseil d'installation

6. Fixation des clips de sécurité



6.1 Fixation avec passe sangle sous margelles

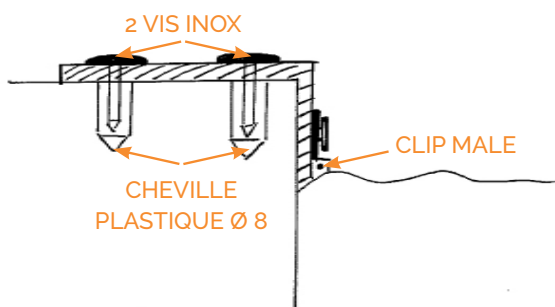

Pour ouverture de la boucle, appliquer une pression sur la partie centrale et sur les 2 parties latérales.

6.2 Fixation sur paroi

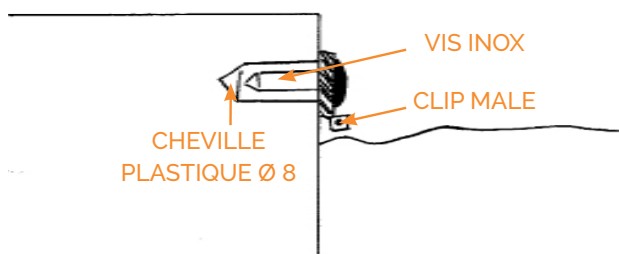

OBLIGATION de défaire tous les clips avant ouverture du volet

7. Montage du contre poids

Faire passer les sangles devant la 1ère poutre et les fixer derrière la poutre comme sur le plan 1 paragraphe B 1.

Il doit être réglé de telle façon que le contre poids ne touche ni le fond du bassin lorsque le volet est fermé, ni le tablier lorsqu'il est enroulé sur l'axe.

8. Programmation du volet

Se référer à la notice fixée à l'intérieur de la porte du coffret électrique.

9. Traitement au sel

Si vous avez un traitement au sel, veuillez vous rapprocher de votre professionnel de la piscine.

Conseil d'utilisation et de sécurité

1. Ouverture de la couverture :



Toujours garder la vue sur le bassin lors de l'ouverture et de la fermeture de la couverture afin de s'assurer au préalable de l'absence de baigneur ou corps étranger dans la piscine. Après chaque manoeuvre, pensez à retirer la clé et la ranger hors de portée des enfants.

Avant l'ouverture et l'action du moteur, il est impératif de déverrouiller les attaches de sécurité.

- Positionnez la clé sur ouverture (une seule impulsion suffit).
- En cas de problème, actionnez la clé sur fermeture et la couverture s'arrêtera automatiquement. Elle doit être, soit totalement ouverte, soit totalement fermée.
- Il est impératif de ne pas arrêter en position intermédiaire ce qui peut entraîner un risque de coincement de corps, sous le volet roulant, en cas de baignade.

2. Fermeture de la couverture :

- Positionnez la clé sur fermeture et la maintenir jusqu'à la fermeture complète du bassin.

Boitier à clé



- Une fois la manoeuvre terminée, il est important de verrouiller la piscine et d'assurer ainsi la sécurité de vos enfants.

- Evitez le frottement des lames contre les brides des skimmers.

IMPORTANT

- La piscine peut constituer un danger grave pour vos enfants. Une noyade est très vite arrivée. Des enfants près d'une piscine réclament votre constante vigilance et votre surveillance active, même s'ils savent nager.
- La présence d'un adulte responsable est indispensable lorsque le bassin est ouvert.
- Apprenez les gestes qui sauvent.
- Mémorisez et affichez près de la piscine les numéros des premiers secours :
Pompiers (18 ou 112 depuis un portable), SAMU (15), centre antipoison.
- Il est indispensable de faire contrôler votre système de sécurité 1 fois/an par l'installateur.
- Attention la sécurité n'est assurée qu'avec une couverture fermée, verrouillée et correctement installée selon les instructions.
- Il est formellement interdit de monter, marcher ou sauter sur la couverture.
- Attention : Cette couverture de sécurité ne se substitue pas au bon sens ni à la responsabilité individuelle. Elle n'a pas pour but non plus de se substituer à la vigilance des parents et/ou des adultes responsables qui demeure le facteur essentiel pour la protection des jeunes enfants.
- La couverture doit être systématiquement installée en cas d'absence du domicile.
- Contrôlez l'absence de baigneur ou de corps étrangers dans le bassin avant et pendant l'ouverture et la fermeture de la couverture.
- Rangez les outils nécessaires pour actionner la couverture hors de portée des enfants.
- La mise en oeuvre du mécanisme ne doit être entreprise que par un adulte responsable.
- Prendre toutes les mesures afin d'empêcher l'accès du bassin aux jeunes enfants et ce, jusqu'à la réparation de la couverture ou lors d'un constat de dysfonctionnement empêchant la fermeture et la sécurisation du bassin ou en cas d'indisponibilité temporaire de l'équipement ou du bassin.
- Toujours vérifier que le niveau d'eau du bassin reste constant et conforme aux préconisations du fabricant.

Maintenance

1. L'entretien est à la charge du client Pour le nettoyage quotidien de votre couverture, utilisez un jet d'eau ou un nettoyeur haute pression sans détergent (température inférieur à 40 C).

Vous devez également réaliser un nettoyage au minimum 3 fois par an avec un produit nettoyant doux, non abrasif, non moussant et sans solvant. (exclure les éponges abrasives).

2. Au niveau des conditions d'exploitation, vous devez entretenir en permanence l'eau en maintenant le PH, le TH, le TAC, le taux de produits de traitement ainsi qu'en contrôlant les procédés de traitement.

Taux préconisés :

- PH entre 7 et 7,6 / CL entre 0,7 et 1,2 part par million de chlore
- BR entre 1 et 2 part par million de Brome / TH entre 15 et 25 C
- TAC entre 10 et 20 C / IAC entre 30 et 50 par million

3. Lorsque votre couverture est fermer, l'utilisateur de chlore doit être faible. C'est pourquoi durant le traitement par électrolyse de sel, il est important d'éviter toute surproduction de chlore et de diminuer son temps de fonctionnement. Prévoir une mise à terre du bassin pour évacuer les courants électriques vagabonds, cause d'oxydation des métaux.

4. La température de l'eau doit être inférieur à 30 C. Il est également nécessaire de filtrer durant les périodes de fort ensoleillement.

5. Au niveau de l'hivernage, fermez la couverture, condamnez l'alimentation du boîtier électrique. Nous vous recommandons la pose d'un filet d'hivernage afin de protéger les lames.

6. En cas de neige, ne pas manipuler votre volet.

7. Procéder au contrôle des lames, du réglage de fin de course, du fonctionnement de la motorisation, ainsi qu'à la vérification du niveau d'eau.

8. Les pièces de rechange doivent être d'origine, c'est à dire fournies par notre société. Toute modification en dehors de nos ateliers ou avec des pièces de rechange d'une autre origine entrainera la cessation de la garantie ainsi que de la conformité.

9. Lubrifiez régulièrement les paliers avec un produit non gras et non agressif.