

MOTEUR 200S

MOTEUR 120S

1 Branchement électrique

1.1 Alimentation électrique :

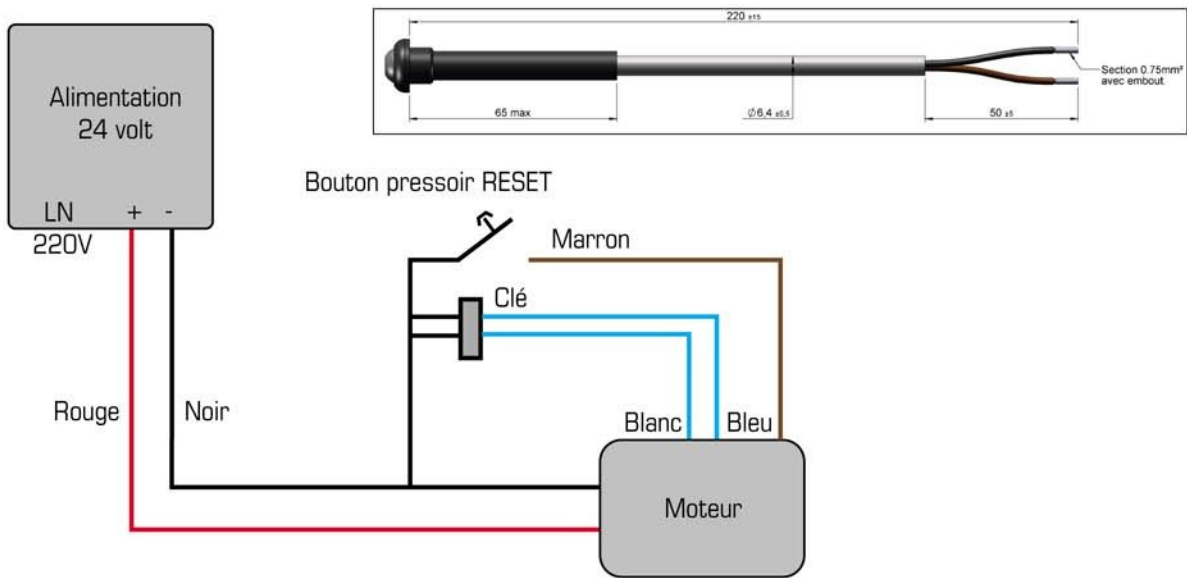

► Pour la 1ère manipulation après le branchement, voir la programmation du moteur chap. 2.

1.2 Alimentation solaire :

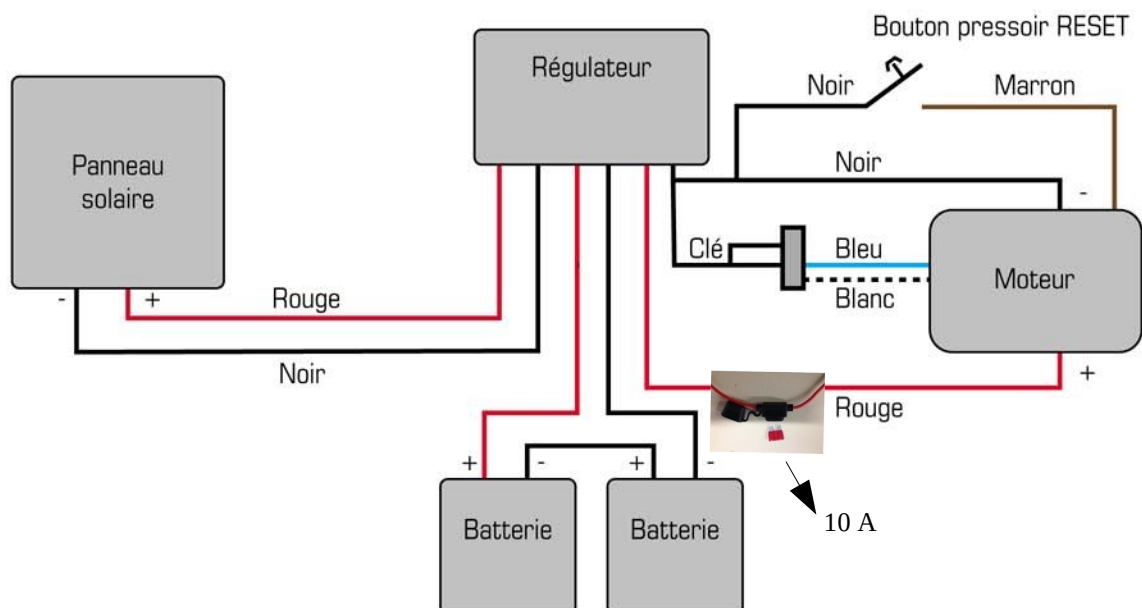

1.3 Alimentation sur batterie :

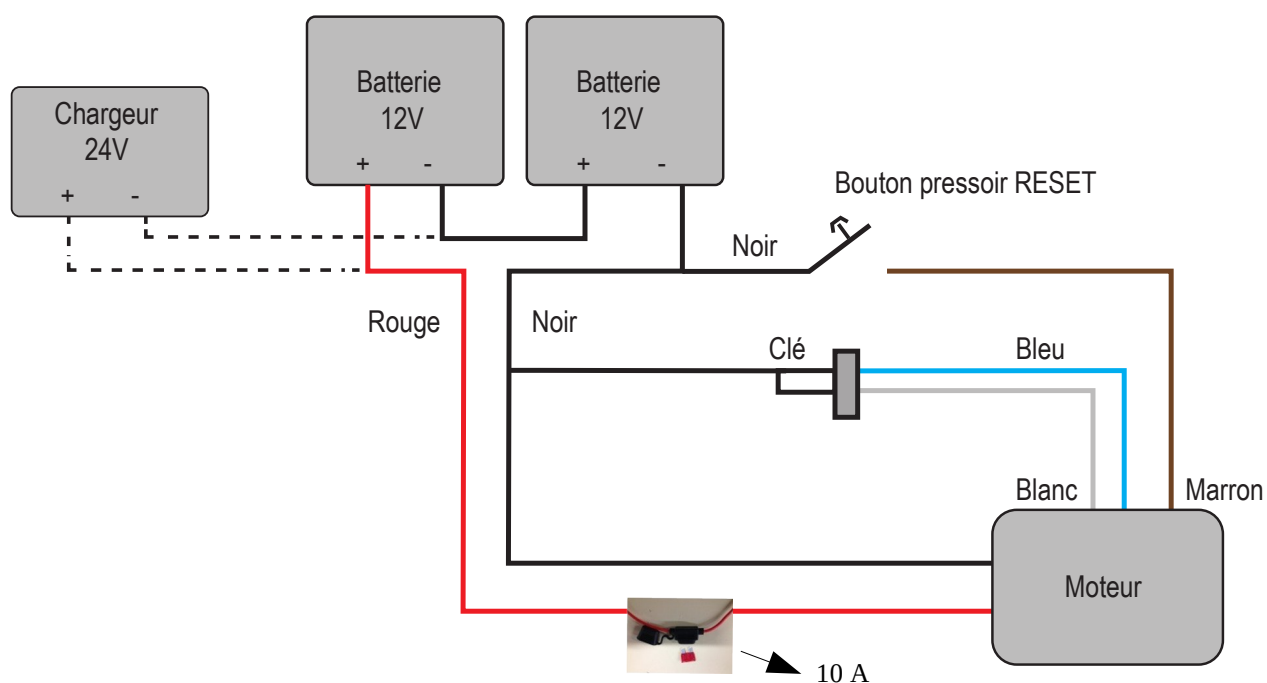

2 Programmation de fin de course

Moteur tubulaire électrique de 200 Nm, 24 Vcc.

Pour la programmation des fins de course moteur :

- f Après avoir positionné le tablier sur le bassin, appuyez 5 secondes sur le bouton « INIT » positionné dans le pied du volet.
- f Tournez la clé et maintenez pour ouvrir le bassin (si vous tournez la clé dans le mauvais sens et que votre axe tourne dans le sens inverse, recommencez à la 1ère étape).
- f Une fois le volet complètement enroulé sur l'axe, lâchez la clé, la programmation est terminée.
- f Si vous lâchez la clé avant la fin de l'enroulement, il faut recommencer la programmation.

